



**Barriera IR Multifascio**  
*Multi-IR beam barrier*

**D Series**



**MANUALE TECNICO**  
*Technical Manual*

# NORME GENERALI DI SICUREZZA - *General safety recommendations*

## Sicurezza delle persone - *Safety warnings*



**Leggere e seguire le istruzioni** - Tutte le istruzioni per la sicurezza e per l'operatività devono essere lette e seguite prima che il prodotto sia messo in funzione.

**Precauzioni particolari** - Rispettare tassativamente l'ordine delle istruzioni di installazione e collegamento descritte nel manuale. Verificare le indicazioni riportate sulla targa di identificazione: esse devono corrispondere alla vostra rete elettrica di alimentazione ed al consumo elettrico. Conservate le istruzioni per una consulta futura.

**Read and follow the instructions** - Read the installation instructions before connecting the system to its power source. Follow these guidelines to ensure general safety.

*In order to prevent injury, burns or electrical shock to yourself and others, follow the connection instruction plan carefully.*

## Sicurezza del prodotto - *Product Safety*

Non posizionare in prossimità di liquidi oppure in un ambiente ad umidità eccessiva.

Non lasciare penetrare del liquido o corpi estranei all'interno dell'apparecchiatura.

Non ostruire le griglie di aerazione.

Non sottoporre all'esposizione dei raggi solari oppure in prossimità di fonti di calore.

*Do not use the product in a wet location.*

*Never push a foreign object through an opening inside the product.*

*Slots and openings are provided for ventilation and should never be covered.*

*Do not place under direct sunlight or heat sources.*

## INFORMAZIONI SULL'AMBIENTE - *ENVIRONMENT INFORMATION*

### **Note per lo smaltimento del prodotto valide per la Comunità Europea**

Questo prodotto è stato progettato e assemblato con materiali e componenti di alta qualità che possono essere riciclati e riutilizzati. Non smaltire il prodotto come rifiuto solido urbano ma smaltirlo negli appositi centri di raccolta. E' possibile smaltire il prodotto direttamente dal distributore dietro l'acquisto di uno nuovo, equivalente a quello da smaltire. Abbandonando il prodotto nell'ambiente si potrebbero creare gravi danni all'ambiente stesso. Nel caso il prodotto contenga delle batterie è necessario rimuoverle prima di procedere allo smaltimento. Queste ultime debbono essere smaltite separatamente in altri contenitori in quanto contenenti sostanze altamente tossiche.

Il simbolo rappresentato in figura rappresenta il bidone dei rifiuti urbani ed è tassativamente vietato riporre l'apparecchio in questi contenitori.

L'immissione sul mercato dopo il 1° luglio 2006 di prodotti non conformi al DLgs 151 del 25-07-05 (Direttiva RoHS RAEE) è amministrativamente sanzionato.

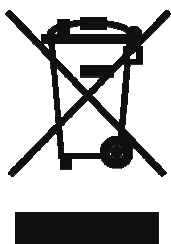

### **Disposal of waste products for European Union**

*This products was designed to minimize their impact on the environment by reducing or eliminating hazardous materials and designing for recyclables.*

*This product should be handed over to a designated collection point, e.g., on an authorized one-for-one basis when you buy a new similar product or to an authorized collection site for recycling waste electrical and electronic equipment. Improper handling of this kind of waste could have a possible negative impact on the environment and human health due to potentially hazardous substances.*

*This symbol indicates that this product has not to be disposed of with your household waste, according to the WEEE Directive.*

*For more information about where you can drop off your waste equipment for recycling, please contact your local city waste authority, or your household waste disposal service.*

## GARANZIA - *Warranty*

**Questa garanzia ha validità di 2 anni a partire dalla data di acquisto assicurata solo dietro presentazione della fattura o scontrino rilasciati al cliente dal rivenditore.**

L'assistenza gratuita non è prevista per i guasti casauti da:

-Uso improprio del prodotto, immagazzinamento inadeguato, cadute o urti, usura, sporcizia, acqua, sabbia, manomissione da personale non autorizzato del prodotto rispetto a quanto previsto nei manuali d'uso inclusi.

-Riparazioni, modifiche o pulizia effettuate da centri assistenza non autorizzati da HR EUROPE.

-Danni o incidenti le cui cause non possono essere attribuite alla HR EUROPE, comprendenti e non limitati a fulmini, eventi naturali, alimentazione e ventilazione inadeguata.

***This warranty is valid for 2 years from the date of purchase obtained only against presentation of the original invoice/ cash ticket issued to the customer by the retailer.***

*Warranty repair service is excluded if damage or defects have been caused by:*

*-Improper use, incorrect storage, dropping or shocks, corrosion, dirt, water, handling or operation of the product as referred to in the users' manuals.*

*-Repairs, modifications or cleaning carried out at a service centre not authorized by HR EUROPE.*

*-Accidents or disasters or any cause beyond the control of HR EUROPE, including but not limited to lightning, water, fire, improper supply voltage or ventilation.*

## INTRODUZIONE – Introduction

Le barriere multifascio ad infrarossi attivi serie D sono particolarmente indicate per applicazioni in esterno al fine di proteggere ville, aree di stoccaggio merce, facciate, tetti, muri di cinta, parcheggi, capannoni, recinzioni e perimetri in genere.

Sono costituite da un'unità trasmittente che invia dei fasci sincronizzati di luce invisibile all'infrarosso e da un'unità ricevente cui spetta il compito di valutare l'energia luminosa incidente, generando un allarme nel caso in cui un corpo opaco venga ad interporre fra trasmettitore e ricevitore. La barriera genera allarme in caso di interruzione di uno o di due fasci adiacenti, secondo modalità programmabile. Lo stato di allarme viene segnalato in maniera acustica su entrambe le unità (tramite buzzer interni) e in maniera visiva tramite un LED locale sul ricevitore.

L'originale supporto girevole permette di orientare le unità per ottenere il migliore allineamento possibile in qualsiasi posizione di montaggio. Le barriere sono disponibili in diverse lunghezze.

*Multibeams electronic protection rail D series have been designed for outdoor applications, such as the surveillance of villa, storage areas, faces of houses, roofs, surrounding walls, parking, fences and perimeters generally.*

*They are constituted by a transmitter unit, that send synchronized beams of infrared light to a receiver unit that evaluate the incident luminous energy, generating an alarm when a body cross through the beams or interrupt them continuously. The barrier generates alarm upon simultaneous blocking of any single or 2 adjacent beams, according to programmable alarm mode. The alarm condition is signalled in audio-visual manner by internal buzzer on both units and a local LED on receiver.*

*The original rotating brackets allow the orientation of the units to reach the best alignment in any mounting location. The barriers are available in various lengths.*

## INSTALLAZIONE - Installation

- Rimuovere i coperchi frontali dei supporti svitando la vite
  - Svitare la rotella di blocco e rimuovere i supporti dal profilato dopo aver svitato le 4 viti di ancoraggio
  - Sfilare la scheda elettronica (dal lato morsettiera) per effettuare la programmazione della barriera
  - All'interno del coperchio esterno sono presenti 2 fori premarcati che bisogna rompere per consentire il passaggio dei cavi provenienti ad esempio da una canalina esterna
  - Se il cavo proviene da canalina esterna rompere anche i fori premarcati del supporto che va a contatto con la superficie di montaggio
  - Se i cavi provengono da impianto incassato a muro, rompere solamente i fori premarcati sulla base di appoggio
  - Rompere i 2 fori premarcati del supporto per consentire il passaggio del cavo nella vaschetta che alloggia la morsettiera (il cavo deve curvare di 90°)
  - Inserire la scheda elettronica nella guida del profilato
  - Fissare i supporti al profilato e montare le unità a muro mediante il set di viti e tasselli in dotazione (utilizzare il foro centrale). Nel caso in cui sia richiesto un particolare montaggio su palo, utilizzare i collari in dotazione e i 2 fori circolari già aperti per il fissaggio dei supporti
  - Effettuare i collegamenti alla morsettiera su entrambe le unità
  - Dopo le operazioni di allineamento stringere le rotelle di blocco per immobilizzare la barriera nella posizione ottimale
  - Rimontare i coperchi esterni
- *Remove the front covers of the brackets, unscrew the lock screw*
  - *Unscrew the rivet nut and remove bracket, unscrew 4 screws on the end cups*
  - *Take out the inner pcb (on the terminal block side) to programming the barrier*
  - *The semicircular identifications on the interior side of front cover are the knockout holes for wire entry, if the wires come from an external duct. In this case, break out also the semicircular identifications of the bracket*
  - *Break out the identifications on the bracket base. When the wires come out of the wall, push the wire directly through these holes*
  - *The circular identifications on the terminal block housing are the knockout holes for wire entry (the wire must curve 90°)*
  - *Replace the inner pcb in the guide rail of the aluminium structure*
  - *Replace the end cups in the aluminium structure and fix the units to the wall by screws and dowels in equipment (use the central mounting hole). For mounting on pole, use the U-shaped brackets in equipment and fix them at the barrier by the circular mounting holes*
  - *Connect the wires to the terminal block*
  - *After alignment, screw the rivet nut to immobilize the units in the best position*
  - *Replace the front cover*







**IMPORTANTE:** Posizionare le unità una di fronte all'altra con il lato morsettiera rivolto nella stessa direzione.

**IMPORTANT:** Locate the units face to face with the terminal block side in the same direction.









## IMPOSTAZIONI - Settings

- Impostazioni sull'unità TRASMETTITORE (TX) - *TRANSMITTER (TX) setting:*

<b>Funzionamento del LED</b> <i>LED Operation jumper "VH0"</i>	 -LED attivo quando la barriera è alimentata e operativa <i>-LED ON if power is present</i>	 -LED sempre spento <i>-LED OFF at all time</i>
<b>Modalità Buzzer</b> <i>Buzzer Mode jumper "JMP2"</i>	 Interruzione di 1 solo fascio <i>Buzz if any beam is interrupted</i>	 Interruzione simultanea di 2 fasci adiacenti <i>Buzz if 2 adjacent beam is interrupted</i>
<b>Buzzer ON/OFF</b>	<b>Buzzer ON  OFF</b> Buzzer abilitato – <i>enabled</i>	<b>Buzzer ON  OFF</b> Buzzer disabilitato - <i>disabled</i>

I ponticelli marcati "VH0" e "JMP2" si trovano nella scheda interna al profilato di alluminio.  
*The jumpers marked "VH0" and "JMP2" are located in the inner pcb.*

- Impostazioni sull'unità RICEVITORE (RX) - *RECEIVER (RX) setting:*

<b>Funzionamento del LED</b> <i>LED Operation jumper "JMP1"</i>	<b>1C2</b>  -LED acceso fisso se la barriera è allineata e operativa -LED lampeggiante su interruzione dei fasci  <i>-LED ON if power is present and beams are aligned</i> <i>-LED flashes when beams are broken</i>	<b>1C2</b>  -LED spento se la barriera è allineata e operativa -LED lampeggiante su interruzione dei fasci  <i>-LED OFF if power is present and beams are aligned</i> <i>-LED flashes when beams are broken</i>
<b>Modalità di Allarme</b> <i>Number of beams to interrupt to trigger receiver jumper "JMP2"</i>	 Allarme generato dall'interruzione di un singolo fascio <i>Triggers if any beam is interrupted</i>	 Allarme generato dall'interruzione simultanea di 2 fasci adiacenti <i>Triggers only if 2 adjacent beam interrupted at same time</i>
<b>Buzzer ON/OFF</b>	<b>Buzzer ON  OFF</b> Buzzer abilitato – <i>enabled</i>	<b>Buzzer ON  OFF</b> Buzzer disabilitato - <i>disabled</i>

I ponticelli marcati "JMP1" e "JMP2" si trovano nella scheda interna al profilato di alluminio  
*The jumpers marked "JMP1" and "JMP2" are located in the inner pcb*

## ORIENTAMENTO - Orientation

La luce solare può ridurre la sensibilità del ricevitore sino a provocare falsi allarmi. Per evitare abbagliamenti, orientare verso Nord l'unità RX, verificando il movimento del sole.

*The sunlight can reduce the sensibility of receiver with consequent false alarms. In order to avoid dazzling, orient towards North RX unit, verifying the movement of the sun.*

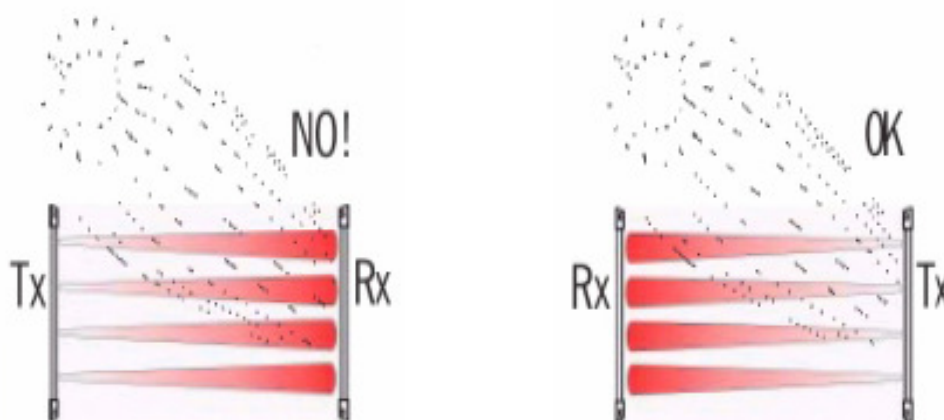

## INSTALLAZIONI MULTIPLE – Multiple Installation

Nel caso sia richiesta l'installazione di più barriere una sopra l'altra o affiancate è necessario alternare sullo stesso lato TX e RX in modo da evitare interferenze.

*If multiple installation is required, it is necessary to alternate on the same side RX with TX in order to avoid interferences.*



Nelle continuazioni di tratta procedere nell'installazione come nella figura sottostante.

*If more distance is required, please follow installation as the picture below shows.*

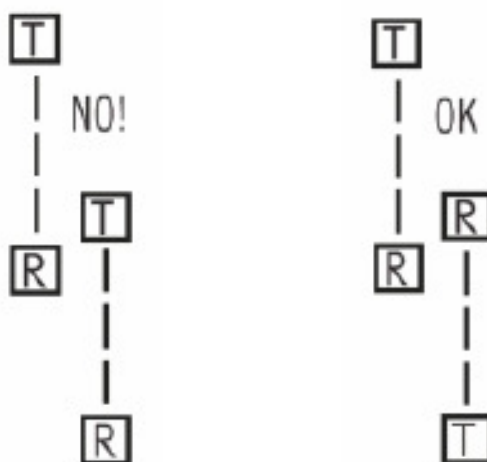

## PROTEZIONE ANTIMANOMISSIONE - *Tamper Protection*

Ogni unità dispone di un contatto antiapertura situato sotto il coperchio del supporto lato morsetteria.

Se è richiesta la funzione di antimanomissione, collegare i terminali COM, NC, NO degli interruttori marcati "TAMPER" di entrambe le unità TX e RX ad una zona 24 ore della centrale di allarme. Se il coperchio del trasmettitore o del ricevitore venisse aperto, il segnale di allarme verrebbe trasmesso immediatamente alla centrale di controllo.

*Every unit has a tamper switch located under the front cover. If a tamper function is required, connect the terminals marked "TAMPER" to a 24-hour normally closed protective zone in the control panel. If the front cover of TX or RX is opened, an immediate alarm signal will be sent to the control panel.*

## DESCRIZIONE SUPPORTO – *Bracket Description*

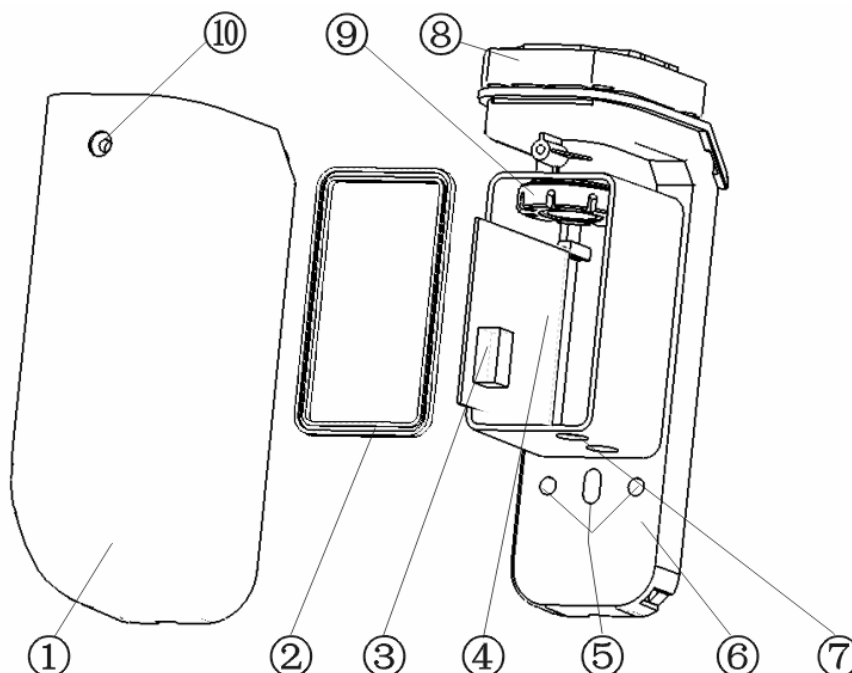

1. Coperchio frontale
2. Guaina di protezione
3. Interruttore tamper
4. PCB e terminali di collegamento
5. Fori utilizzati per il montaggio
6. Base di appoggio
7. Fori di accesso per i cavi
8. Coperchio del profilato
9. Rotella di blocco
10. Vite del coperchio frontale

1. Front Cover
2. Seal ring assembly
3. Tamper switch
4. Terminal block PCB
5. Mounting holes
6. Base
7. Wire access holes
8. End cup
9. Rivet nut
10. Front cover lock screw

## COLLEGAMENTI - *Connection*

Utilizzare cavo schermato per effettuare i collegamenti tra le unità TX, RX e l'unità centrale. Lo schermo del cavo di interconnessione tra le unità TX e RX deve essere allacciato allo schermo del cavo uscente dal ricevitore, che deve essere collegato a terra nell'unità centrale.

*Use shield wire to connect TX, RX and control panel. The shield of the interconnection cable between TX and RX units must be connected to the shield which goes out from the receiver and must be connected to the ground in the control panel.*

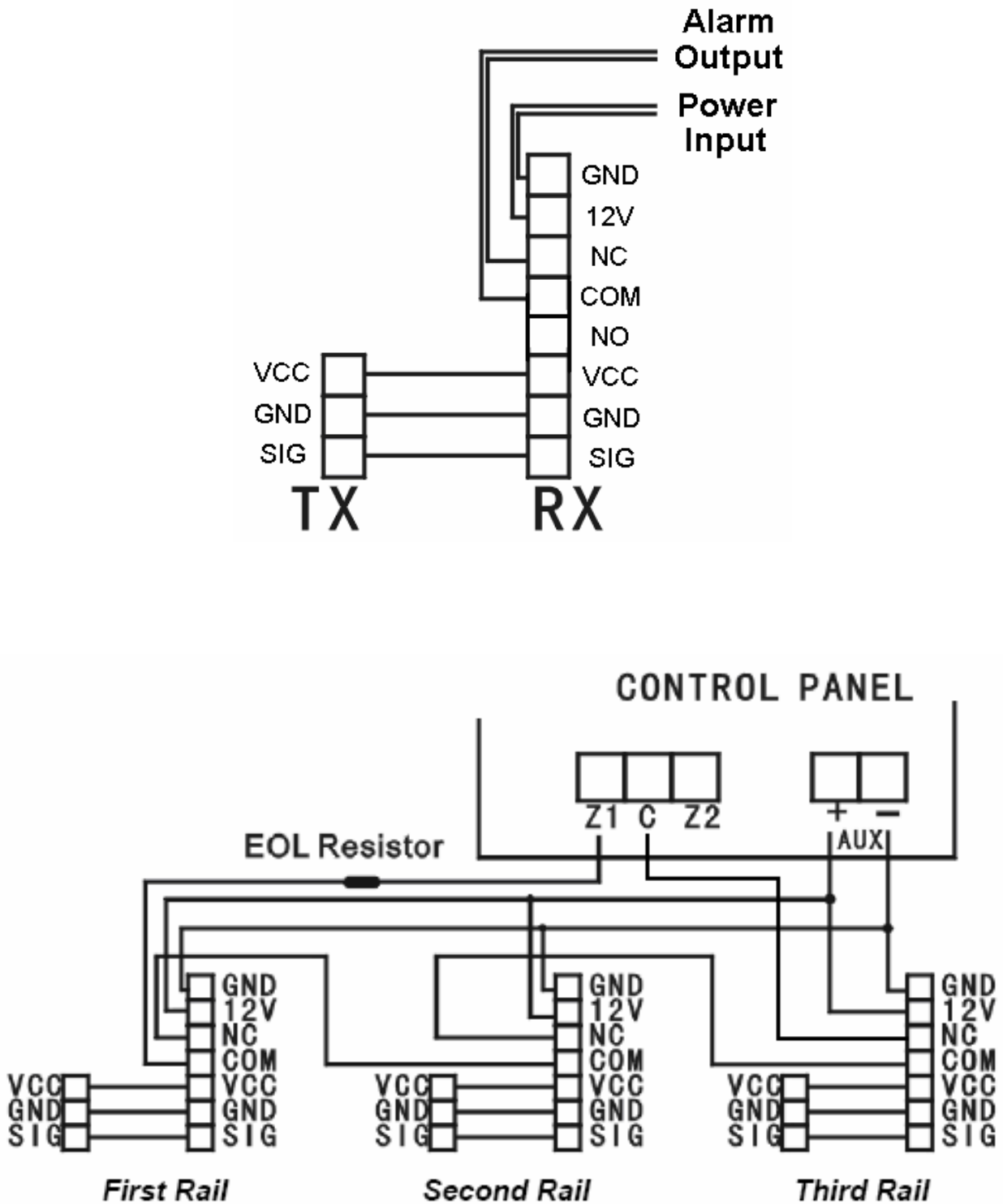

## SPECIFICHE TECNICHE – *Technical Specifications*

<b>Tensione di alimentazione - <i>Supply Voltage</i></b>	12Vdc
<b>Assorbimento - <i>Power Consumption</i></b>	max 100mA
<b>Uscita di allarme - <i>Relay Output</i></b>	NC/NO contacts, 50V AC/DC 120mA
<b>Temperatura di funzionamento - <i>Operating Temperature</i></b>	-25 °C ~ +55 °C
<b>Grado di protezione - <i>Housing Protection</i></b>	IP65
<b>Portata massima - <i>Maximum Range</i></b>	50m in esterno - <i>outdoor</i>
<b>Orientamento orizzontale – <i>Horizontal Orientation</i></b>	180°
<b>Dimensioni (comprensive di supporti) <i>Dimensions (with bracket)</i></b>	560x45x57mm (cod.DN56) 1120x45x57mm (cod.DN112) 1520x45x57mm (cod.DN152) 2000x45x57mm (cod.DN200)
<b>Numero di fasci – <i>Number of beams</i></b>	3 fasci doppi - 3 <i>double beams</i> (cod.DN56) 6 fasci doppi - 6 <i>double beams</i> (cod.DN112) 8 fasci doppi - 8 <i>double beams</i> (cod.DN152) 10 fasci doppi - 10 <i>double beams</i> (cod.DN200)
<b>Materiale - <i>Material</i></b>	Alluminio - <i>Aluminium</i>
<b>Colori - <i>Colours</i></b>	Nero – <i>Black</i>

**Specifiche tecniche soggette a variazioni senza preavviso.  
*Technical specifications can be modified without any preliminary notice.***



### **CONFORMITA' DEL PRODOTTO - *Conformity***

Le barriere serie D sono conformi ai requisiti essenziali delle direttive:  
*The infrared barriers D series are conforms with the essential requirements set out by:*

**89/336/EEC**

Electromagnetic Compatibility directive

**73/23/EEC**

Low Voltage directive modified by  
93/68/EEC Low Voltage directive

#### **HR EUROPE s.r.l.**

**ROMA:** sede legale e amministrativa; Via Giulianello, 1-7 – 00178 Roma, ITALIA – Tel +39 06 7612912 Fax +39 06 7612601  
**TORINO:** sede operativa; Via G.B.Feroggio, 10 – 10151 Torino, ITALIA – Tel +39 011 453 53 23 Fax +39 011 453 70 49  
**SHANGHAI:** ufficio di rappresentanza; Minhang Residence, Room 506, N°50 Jinzhu Road 200336 Shanghai, CHINA – Tel(Fax):+86 21 62086781 – e-mail: [infoshanghai@hrcctv.com](mailto:infoshanghai@hrcctv.com)  
e-mail: [info@hrcctv.com](mailto:info@hrcctv.com) web: [www.hrcctv.com](http://www.hrcctv.com) – Codice Fiscale e Partita IVA 06397551000 – Iscrizione R.E.A. 966880